

NEU

Schneidgerät S 50

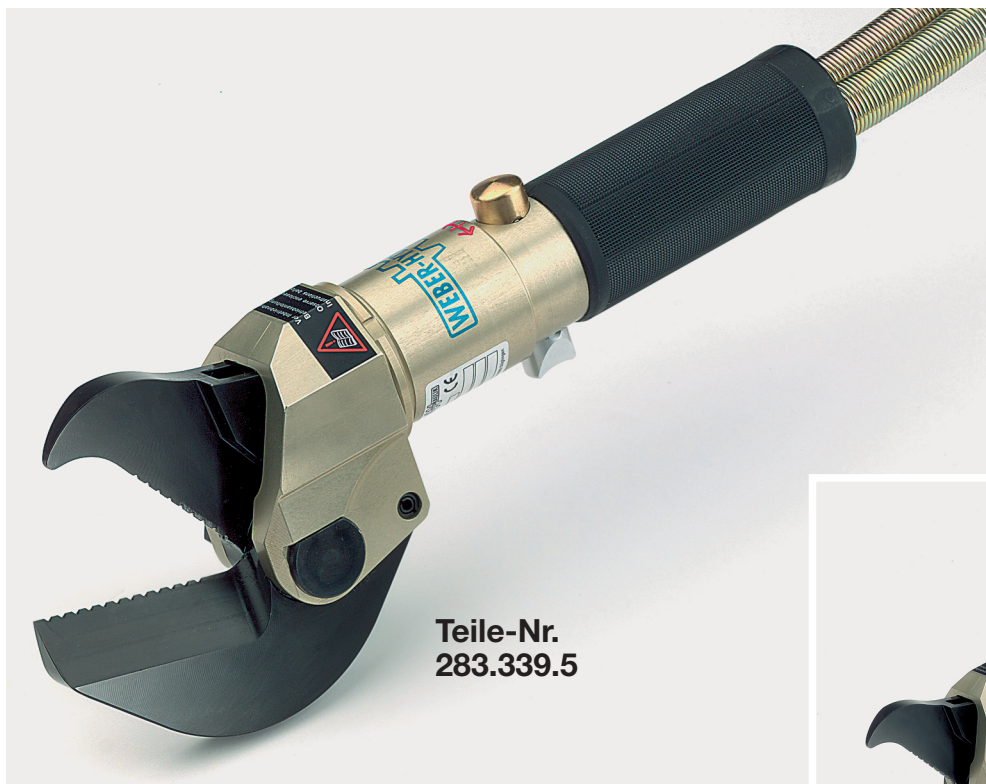

Teile-Nr.
283.339.5



Schneidgerät S 50

Kompakt-Schneidgerät für
spannungsfreies Schneiden

Einsatzgebiete:

Fußpedale, Lenkräder und Gitterstäbe

Öffnungsweite:

50 mm

Gewicht:

4,5 kg

Schneidleistung bei Vollmaterial:

16 mm

Systemvorteile

- **Spannungsfreies Schneiden**, kein Wegspringen des Schneidgutes.
- **Platzsparend** – auf engstem Raum einsetzbar, z. B. Fußraum von Unfallfahrzeug.
- **Besonders leicht** – kann einhändig bedient werden.

- Neue Messerform – größere Öffnungsweite.
- WEBER-Steuergriff – für feinfühliges, millimetergenaues Arbeiten.
- **Antrieb:** alle WEBER-Aggregate und Handpumpen.
- Sinnvolle Ergänzung des vorhandenen hydr. Rettungssatzes.

Schneidklasse nach prEN: B

Anforderungen

Rundmaterial: 16 mm
Flachstahl: 40 x 5 mm
Rohr: 26,4 x 2,3 mm

Zubehör

Ersatzmesser sind unter Teile-Nr.
386.367.0 (Obermesser)
und 386.368.9 (Untermesser)
erhältlich.

Technische Daten:

Nenndruck Pn 63/70 MPa

Gewicht inkl. Kupplungen und Schläuchen 4,5 kg

Schere öffnen: Konvexen gelben Knopf drücken

Schere schließen: Konkaven weißen Knopf drücken

Steuerung:

Sicherheitsschaltung entsprechend DIN 14751

