

NEU

S 200-49



Teile-Nr. 593.286.6

Schneidergerät S 200-49

Das universelle Schneidergerät für härteste Einsätze.
DIN EN, NFPA geprüft
Einsatzgebiet: Seitenaufprallschutz, Tür- und Dachholme, Schweller

- **Optimale Kraft** und Öffnungsweite für härteste Einsätze
- **Leichtes, ausgewogenes Gerätegewicht** bei hoher Schneidkraft, z. B. Seitenaufprallschutz
- **Sichelförmige Messer** – umklammern das Schneidgut, speziell gezahnte Messer halten Schneidgut fest und verbessern die Schneidleistung
- Nachschleifbare Messer aus hochvergütetem Werkzeugstahl mit Rundmaterialsneider
- Haltegriff um 360° verstellbar und abnehmbar
- Ergonomisch vorteilhafte Handhabung für Rechts- und Linkshänder
- Einzigartige Weber-Steuerung für feinfühliges, millimetergenaues Arbeiten

Öffnungsweite ca.: 213 mm
Gewicht: 14,4 kg
Schneidleistung bei Vollmaterial: Ø 32 mm

Schneidklasse nach EN: H

Mindest-Anforderungen:

Rundmaterial: 28 mm
Vierkant: 60 x 4 mm
Rechteckrohr: 80 x 40 x 4,0 mm
Flachstahl: 110 x 10 mm
Rohr: 76,1 x 4,0 mm

Zubehör:

Ersatzmesser,
Teile-Nr. 181.478.8

WEBER-HYDRAULIK

Schneidgerät S 200-49

Teile-Nr. 593.286.6

Technische Daten:

Nenndruck P_N 630 / 700 bar
 Gewicht 14,4 kg
 (inkl. 0,5 m Schläuche und Kupplungen)

Öffnen: Konkaven gelben Knopf drücken
 Schließen: Konvexen weißen Knopf drücken

Steuerung:

Sicherheitsschaltung entsprechend DIN 14751

Schneidklasse:

H nach DIN EN 13204
 A6 / B7 / C7 / D8 / E8 nach NFPA 1936

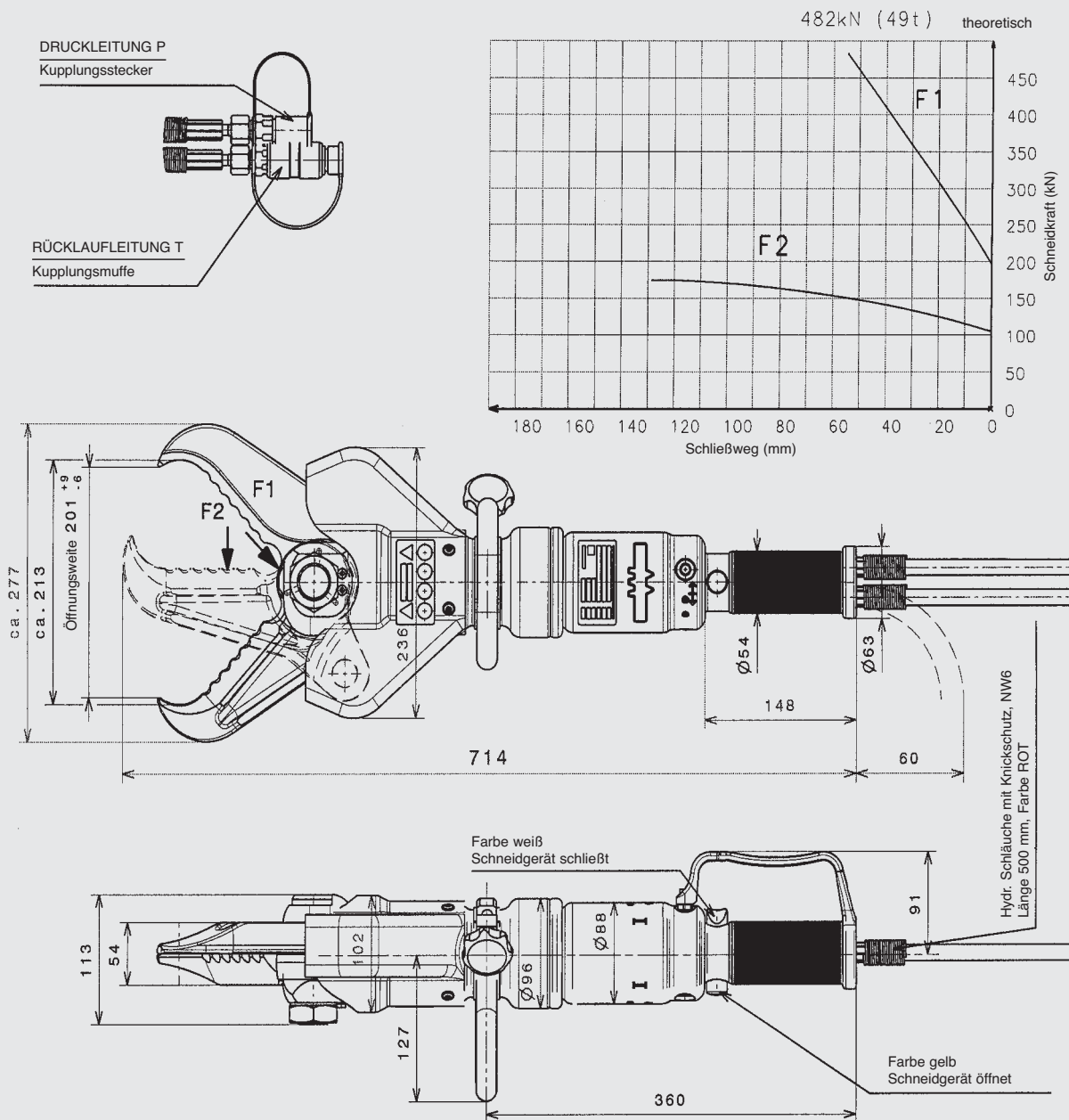

Abbildungen unverbindlich. Technische Änderungen vorbehalten.