

# Schneidgerät C 100-31

Neuheit!



- Sonderschneidgerät für schnellen Folgeschnitt
- Spezieller Auswurfschacht für geschnittenes Material
- Zähne verhindern das Herausrutschen des Schneidguts
- Zylindergehäuse aus hochfester Aluminiumlegierung mit verschleißfesten Oberflächen.
- Einzigartige WEBER-Steuerung für feinfühliges, millimetergenaues Arbeiten



Erfahrung erleben.

# Schneidgerät C 100-31

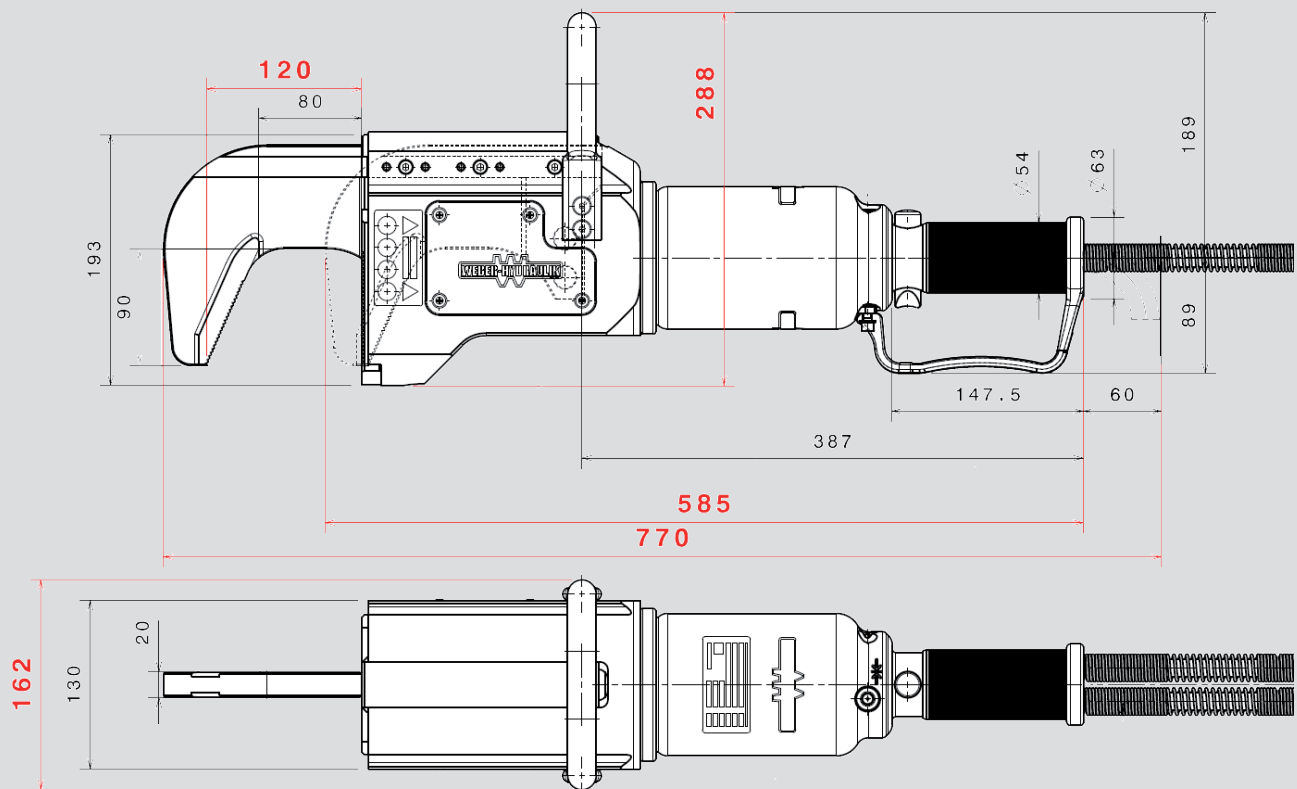

Schneidkraft	308 kN
Öffnungsweite	120 mm
Gewicht	19,5 kg
EN-Klasifizierung	AC120-C-20
NFPA-Klasifizierung	A4/B3/C5/D6/E6
Teile-Nr.	593.519.9

\* nach EN 13204 bei 700 bar

WEBER-HYDRAULIK GmbH

Heilbronner Straße 30  
74363 Güglingen/Deutschland  
Telefon +49 (0) 7135/71-270  
Telefax +49 (0) 7135/71-396  
info@weber.de  
www.weber-hydraulik.com

Industriegebiet 3 + 4  
A - 4460 Losenstein  
Telefon +43 (0) 7255/6237-0  
Telefax +43 (0) 7255/6274  
office@weber-hydraulik.at  
www.weber-hydraulik.at



Erfahrung erleben.